

PANHANS

QUALITÄT SEIT 1918



680|100

680|200

FORMATKREISSÄGE

MADE IN GERMANY

HOKUBEMA
www.hokubema.com

WWW.PANHANS.DE

680|200



MOTORLEISTUNG
5,5 kW / 7,5 PS



SPANNUNG
400 V / 50 Hz



PLATZBEDARF
7110 x 4150 mm

Unsere neue Formatkreissäge 680|200 ist als Generalüberholung des Vorgängermodells die absolut beste Wahl einer Formatkreissäge für kleine und große Schreinereien.

TECHNISCHE DATEN

Sägeblattschwenkung	0° – 47°
Schnittlänge Rollwagen:	
Standard	3200 mm
Option	2200/2800/3800 mm
Schnitthöhe	bei 90°: max. 155 mm bei 47°: max. 105 mm
Schnittbreite am Breitenanschlag, elektrom. verstellbar	max. 1250 mm
Ausziehbarer Längenanschlag am Querschlitzen	bis 3500 mm
Winkel-Gehrungsanschlag	beidseitig bis 46°
Max. Sägeblattdurchmesser	∅ 450 mm
Sägeblattdurchmesser unter Tisch versenkbar	∅ 400 mm
Tischgröße	1200 x 655 mm
Tischverlängerung	750 x 655 mm
Tischverbreiterung	1430 x 940 mm
Tischhöhe/Arbeitshöhe	900 mm
Drehzahl Hauptsägeblatt	3000/4000/5000/ 6000 U/min.
Querschlitzen mit Auflagenverbreiterung	
Seitlicher Absaugstutzen	120/80 mm
Gewicht	1150 kg
2-fach kugelgelagerte Kreissägewelle sorgt für absolute Laufruhe	
APA-Sägeblatt-Schnellspann-System	

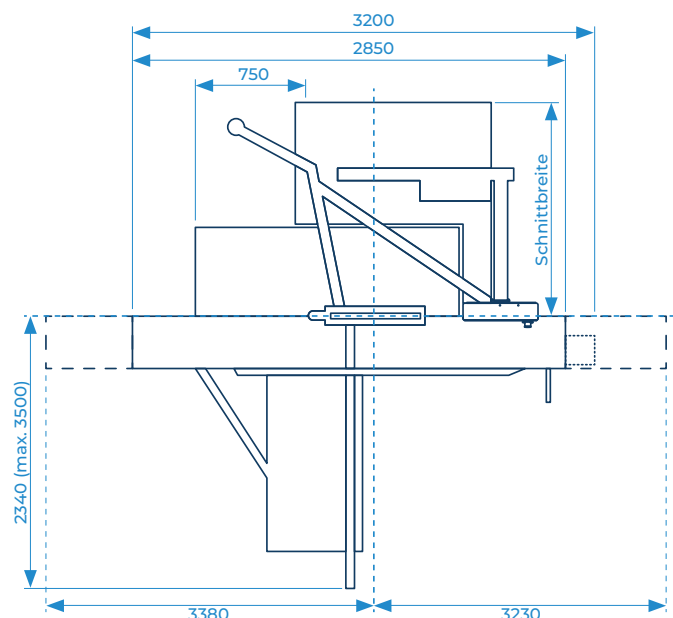

HIGHLIGHT
KOMPLETT ÜBERARBEITETER STÄNDER UND ROLLWAGEN
Bei unserer neuen 680|200 wurde das Vorgängermodell generalüberholt und neben dem komplett neuen Ständer und dem leichtgängigen Rollwagen auch die Absaugung überdacht und neu positioniert.

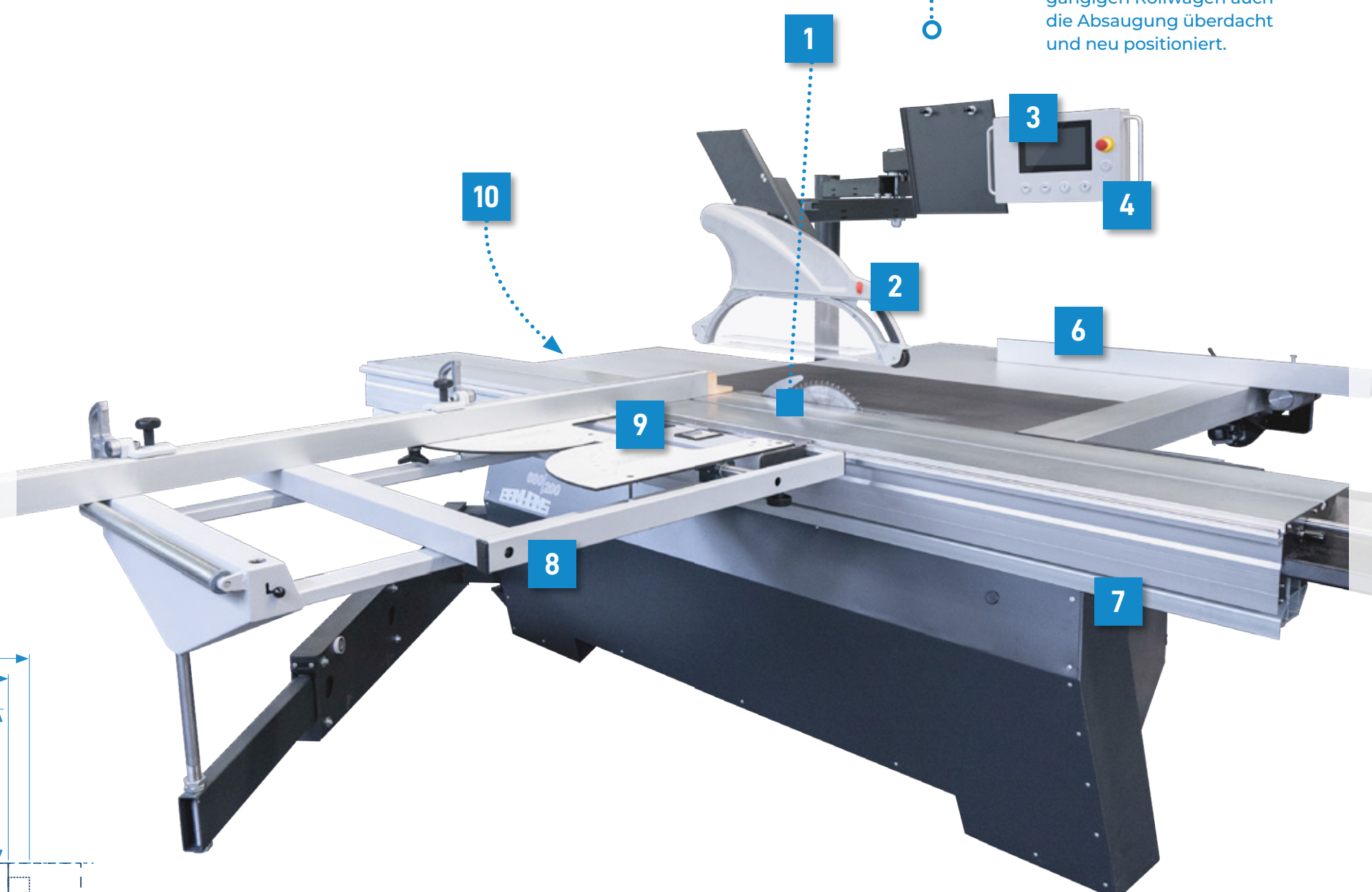

FUNKTIONEN

- SÄGEBLATT-NEIGUNG**
Das Sägeblatt mit einem Maximaldurchmesser von bis zu 450 mm lässt sich von 0° – 47° neigen.
- ABSAUGHAUBE**
Die drehbare Schutz- und Absaughaube kann mit zwei Handgriffen geschwenkt und somit jeder Sägeblatteinstellung angepasst werden.
- 7" TOUCHSCREEN-STEUERUNG**
Kapazitiver Touchscreen (kratz- und stoßfest), auch mit Handschuhen steuerbar. Mit Sprachumschalter in Deutsch, Englisch, Französisch und Niederländisch (weitere Sprachen auf Anfrage). Zudem enthält sie eine Werkzeug-Datenbank für bis zu 100 Sägeblätter.
- DIGITALE EINSTELLUNGEN**
Über den Touchscreen können sowohl die Höhe als auch die Neigung (von 0° – 47°) elektronisch verstellt werden. Ebenso ist der Breitenanschlag und die Vorritze elektronisch gesteuert.
- FERNWARTUNG**
Fernwartung über Internet mithilfe eines VPN-Tunnels möglich.
- BREITENANSCHLAG**
Der Breitenanschlag lässt sich elektrisch exakt auf die gewünschte Position steuern.
- DOPPELROLLWAGEN**
Leichtgängiger Doppelrollwagen mit präzisiertem Lauf.
- QUERSCHLITZEN-VERBREITERUNG**
Für große Werkstücke lässt sich der Querschlitzen dank eines Auszugsystems einfach verbreitern.
- DIGITALE WINKELFEINJUSTAGE DES LÄNGENANSCHLAGS**
Der Längenanschlag lässt sich digital sowie analog im Winkel einstellen.
- SEITLICHE ABSAUGUNG**
Die Absaugung wurde seitlich versetzt, um somit eine deutlich effizientere Absaugleistung zu erzielen.

DIE PANHANS-PASSION: Die Maschine an Ihrer Seite: Stark, solide und lebenslang.

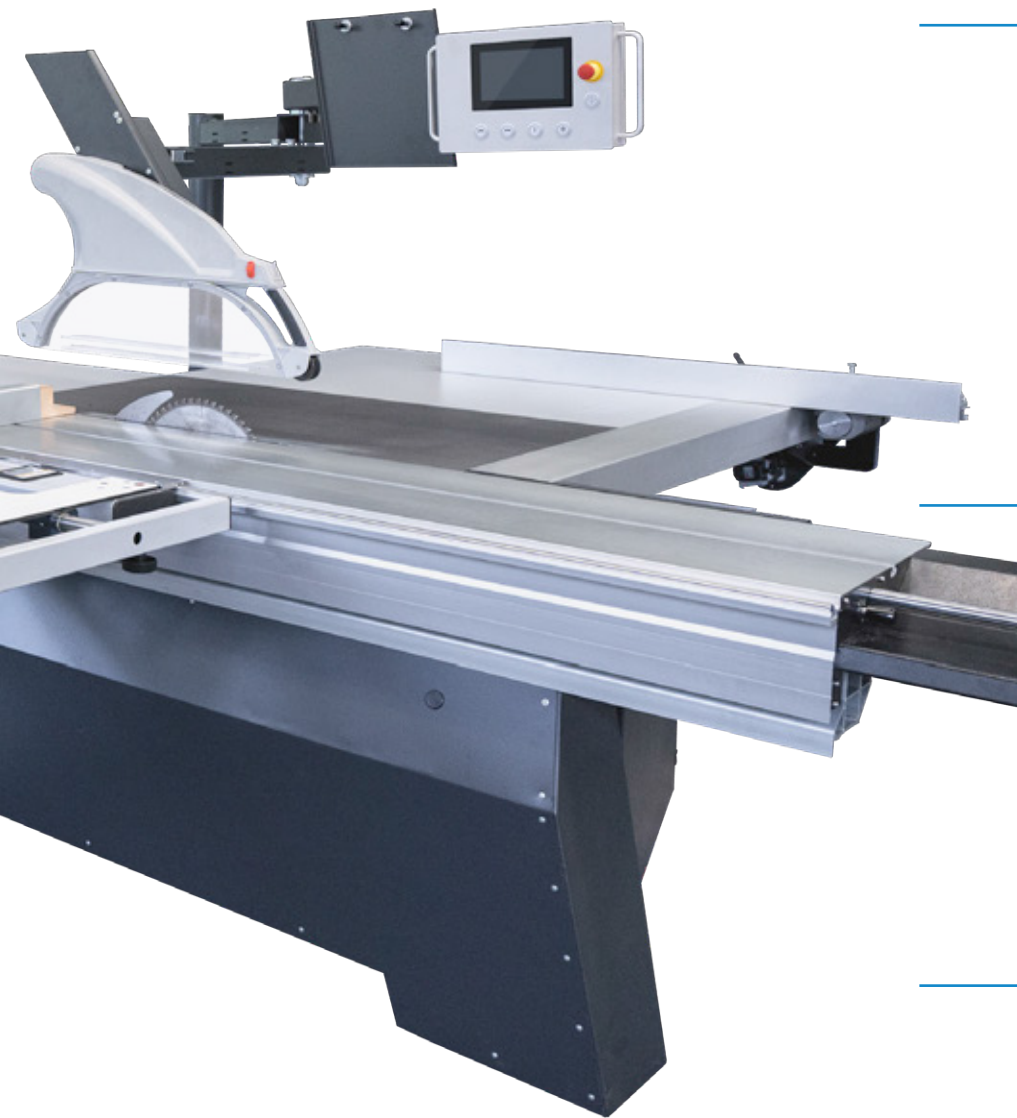

DIGITALE WINKELFEINJUSTAGE DES LÄNGENANSCHLAGS

Dank der flach montierten, digitalen Winkeleinstellung lässt sich der Längenanschlag beidseitig auf bis zu 46° einstellen und ohne einen Umbau das Werkstück darauf positionieren. Der Querschlitzen läuft in exakt einer Linie gerade am Sägeblatt entlang.

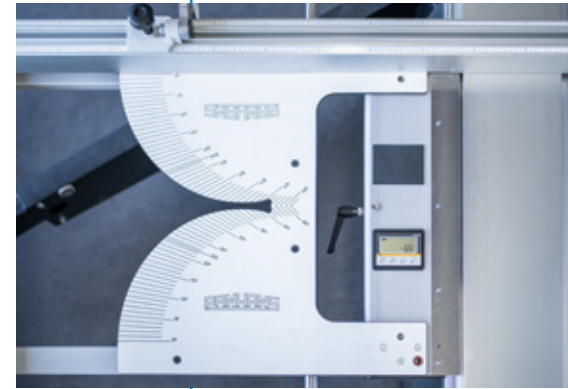

VERBREITERBARER QUERSCHLITTEN

Der Querschlitzen lässt sich einerseits bei Nichtgebrauch zur Seite schwenken. Andererseits lässt er sich aber auch bei großen Werkstücken und Winkelschnitten durch Auszug des Metallrahmens deutlich verbreitern. Die bisher kraftvolle Handarbeit, das Werkstück stützen zu müssen, entfällt.



DOPPELROLLWAGEN

Der super leichtgängige Doppelrollwagen mit präzisiertem Lauf ist an jeder beliebigen Position stufenlos arretierbar. Die Leichtgängigkeit bleibt auch nach vielen Jahren der Belastung und Verschmutzung bestehen und ist somit absolut wartungsfrei.

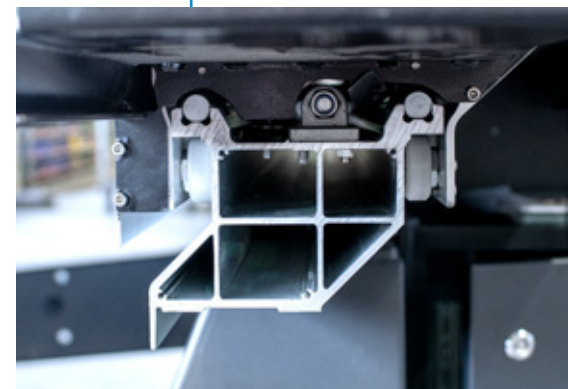

ELEKTRISCH ANGETRIEBENER BREITENANSCHLAG MIT KUGELROLLSPINDEL

Der digital einstellbare Breitenanschlag ist über eine Kugelrollspindel elektrisch angetrieben und lässt sich von Ihrer Standposition über den 7" Touchscreen auf jegliche beliebige Position verfahren ohne dabei um die Säge herum laufen zu müssen.

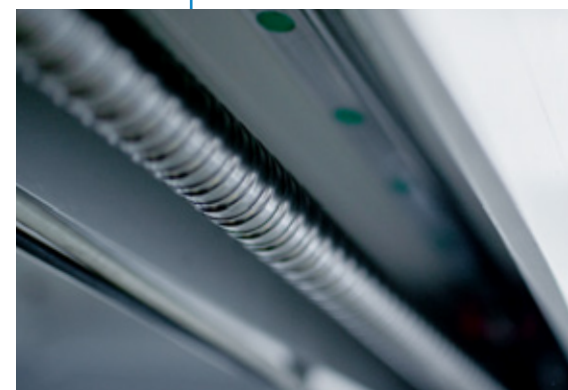

OPTIONEN

- ⊕ **DREHSTROMMOTOR FÜR HAUPTSÄGE**
Mit 7,5 kW und 10 PS anstelle der standardmäßigen 5,5 kW und 7,5 PS.
- ⊕ **STUFENLOSE DREHZAHLREGELUNG**
Regelbar von 2000–6000 U/min. für das Hauptsägeblatt inkl. 7,5 kW Motor.
- ⊕ **VORRITZAGGREGAT AUTO-EPS**
Elektromotorische Seiten- und Höhenpositionierung über 7" Touchscreen für das Vorritzaggregat in Parkposition zur Verwendung größerer Sägeblätter ohne vorherigem Ausbau des Vorritzsägeblatts.
- ⊕ **RITZSYSTEM QUICKSTEP**
Werkzeuglose manuelle Verstellung der Ritzbreite von 2,8–3,8 mm durch Rasterverstellung um 0,05 mm je Raster (inkl. 1 Satz Sägeblätter).
- ⊕ **EIN-/AUSSCHALTER AM DOPPELROLLWAGEN**
Für die Haupt- und Vorritze mit Spiralkabel zum Einhängen am Doppelrollwagen.
- ⊕ **KALIBRIERGERÄT**
Für automatische Eichung der Schnitthöhe auf 50 mm bei unterschiedlichen Sägeblattdurchmessern.
- ⊕ **BREITENANSCHLAG**
Elektromotorisch verstellbar für Schnittbreite 1500 mm anstelle von Schnittbreite 1250 mm.
- ⊕ **DOPPELSEITIGER GEHRUNGSANSCHLAG (DSG) PANHANS-Patent** für Winkelschnitte von 0° – 90° auf dem Alu-Doppelrollwagen zum Ablängen bis 1375 mm. Längen- und Winkelmaß digital einstellbar. Auch für falsche Gehrungen direkt auf dem DSG ablesbar.
- ⊕ **SUPER-GEHRFIX MIT GEHRUNGSHILFSANSCHLAG**
Kombinierter Gehrungs- und Längenanschlag mit automatischem Längenausgleich für Winkelschnitte von 45° – 135°.
- ⊕ **GRÖßERE SCHNITTLÄNGE**
Alu-Doppelrollwagen 2200, 2800 oder 3800 mm anstelle 3200 mm.
- ⊕ **AUFLAGE FÜR GROSSE PLATTEN, SCHWENKTISCHHILFSAUFLAGE, WEGSCHWENKVORRICHTUNG FÜR QUERSCHLITTEN**



QR-Code scannen und direkt zur
Formatkreissäge 680|200 gelangen



PANHANS

QUALITÄT SEIT 1918

PANHANS IST EINE MARKE DER
HOKUBEIMA Maschinenbau GmbH

📍 Anton-Günther-Straße 3-7
D-72488 Sigmaringen

☎️ Tel. +49 (0)7571 755-0
Fax +49 (0)7571 755-222

✉️ info@hokubema-panhans.de

🌐 www.panhans.de

🛒 www.hokubema.com

📱 #Holzkunststoffbearbeitungsmaschinen

MADE IN GERMANY

HOKUBEIMA

PANHANS
QUALITÄT SEIT 1918

SIITEC
SICHERHEITSTECHNIK

